



via Arcevese, 44
60010 Casine di Ostra, Italy
T +39 071 688771
F +39 071 688586
export@messersi.it
www.messersi.it

Miniescavatori
Minipelles

M28U - M38U

DIMENSIONI D'INGOMBRO DIMENSIONS

Dati, caratteristiche ed illustrazioni non sono impegnativi e potranno essere variati senza alcun preavviso.
Données, caractéristiques et photos ne sont pas engageants et peuvent être modifiés sans aucun préavis.
Dimensioni d'ingombro in mm
Dimensions en mm

M28U

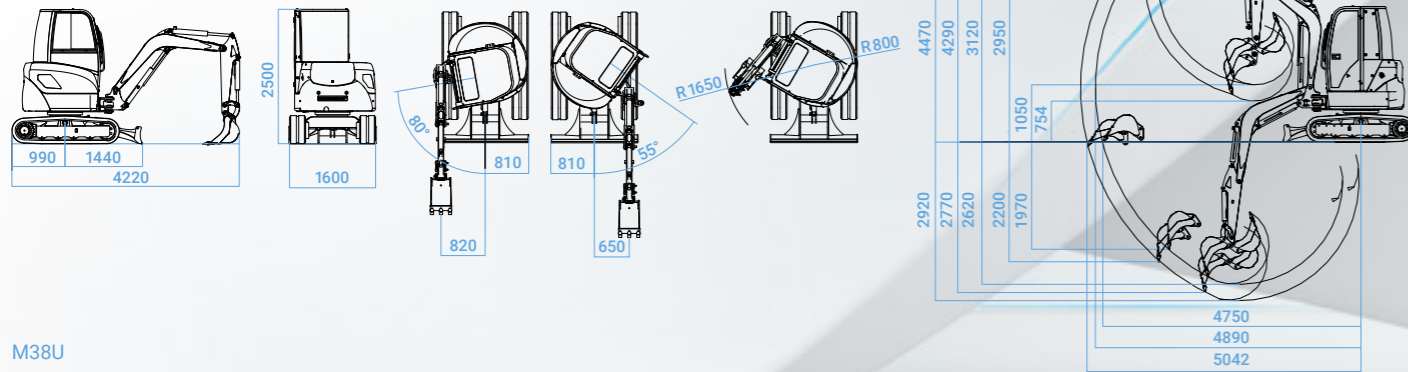

M38U

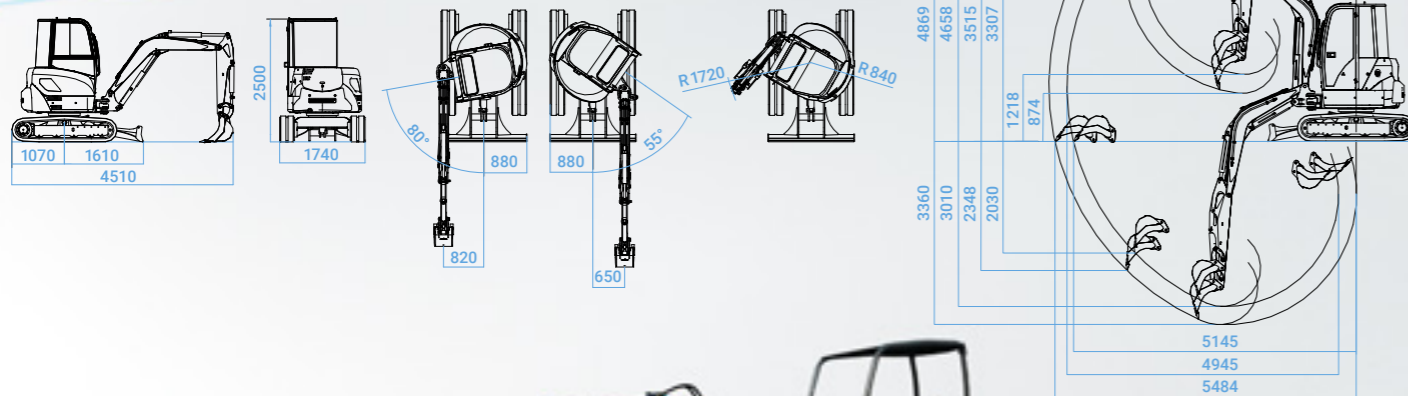

MESSERSI spa



MESSERSI spa

CARATTERISTICHE GENERALI CARACTÉRISTIQUES GÉNÉRALES

- Miniescavatore classificato come girosagoma (**Zero Tail Swing**).
- Riduttori di traslazione con passaggio automatico da seconda a prima marcia (**Auto Two Shift**).
- Comandi totalmente servoassistiti: brandeggio e linea idraulica ausiliaria ad alta pressione (P.T.O.) con comandi a roller elettroidraulici sui joystick (no pedali in cabina).

- Minipelle classifiée comme zéro déport arrière (**Zéro Tail Swing**).
- Réducteurs avec commutation automatique de la deuxième à la première vitesse (**Auto Two Shift**).
- Servocommandes pour la marche et tous les mouvements: pivot de flèche et ligne hydraulique auxiliaire à haut débit (P.T.O.) commandé par rouleaux sur joystick (sans pédales en cabine).

DOTAZIONI EQUIPMENTS

DOTAZIONI STANDARD:

- Protezione operatore/cabina a norme TOPS-FOPS.
- Linea idraulica ausiliaria ad alta pressione a doppio effetto per martello e trivella.
- Per **M28U** braccio scavo da 1200 mm.
- Per **M38U** braccio scavo da 1350 mm.

DOTAZIONI OPZIONALI:

- Benna pollice - Valvole di blocco - Cingoli in acciaio - Impianto rotazione attrezzi - Impianto decespugliatore - Impianto attacco rapido idraulico - Lama di reinterro flottante.
- Per **M28U**: secondo Braccio lungo da 1500 mm (zavorra extra obbligatoria).
- Per **M38U**: secondo Braccio lungo da 1700 mm.

EQUIPMENTS STANDARD:

- Protection opérateur/cabine selon les normes TOPS FOPS.
- Ligne hydraulique auxiliaire à haut débit à double effet pour marteau et tarière.
- Balancier de 1200 mm pour **M28U**.
- Balancier de 1350 mm pour **M38U**.

OPTIONS:

- Pouce de manutention - Clapets de sécurité - Chenilles en acier - Ligne hydraulique pour rotation des outils - Ligne hydraulique pour débroussailleuse - Ligne attelage rapide hydraulique - Lame niveleuse flottante.
- Balancier long de 1500 mm pour **M28U** (contrepois obligatoire).
- Balancier long de 1700 mm pour **M38U**.

DATI TECNICI DONNÉES TECHNIQUES

		M28U	M38U
MOTORE MOTEUR			
Marca e tipo Marque et type		Kubota D1703MDI - E4B STAGE V	Kubota D1703MDI - E4B STAGE V
Potenza massima a 2200 g/min Puissance max à 2200 t/min	hp/kW	24.8/18.5	24.8/18.5
Cilindri Cylindres	n°	3	3
Cilindrata Cylindrée	cm³	1647	1647
Raffreddamento Refroidissement	tipo type	Acqua Eau	Acqua Eau
Batteria Batterie	n°	1 - 12 V / 80 Ah	1 - 12 V / 80 Ah
RIFORMIMENTI RAVITAILLEMENTS			
Capacità serbatoio carburante Capacité réservoir carburant	l	35	35
Capacità serbatoio olio idraulico Capacité réservoir huile hydraulique	l	39	39
IMPIANTO IDRAULICO CIRCUIT HYDRAULIQUE			
N. 2 pompe a pistoni assiali a cilindrata variabile + pompa a ingranaggi N. 2 pompes à pistons axiaux à cylindrée variable + pompe à engrenages	l/min	37x2+26	37x2+26
Portata complessiva Débit totale	l/min	100	100
Linea ausiliaria ad alta pressione (P.T.O.) Ligne auxiliaire à haut débit (P.T.O.)	l/min	63	63
Pressione max di esercizio Pression max d'exercice	bar	250/230	250/230
Velocità di rotazione torretta (con motore idraulico orbitale) Vitesse de rotation tourelle (avec moteur hydraulique orbital)	g/mim t/min	9,3	9,3
Comandi proporzionali elettroidraulici con roller sui joystick per il brandeggio e per linea ad alta pressione a semplice e doppio effetto Contrôles proportionnelles electro-hydrauliques sûr joy-stick pour pivot de flèche et ligne à haut débit à simple et double effet		•	•
SOTTOCARRO CHÂSSIS			
Tipo e larghezza cingolo in gomma Type et largeur chenille caoutchouc	mm	300	300
Rulli di appoggio Rouleaux d'appui	n°	4+4 inf./1+1 sup. 4+4 inf./1+1 sup.	4+4 inf./1+1 sup. 4+4 inf./1+1 sup.
Tensionamento cingolo Tendeur de chenille	tipo type	A grasso À gras	A grasso À gras
Lama reinterro Lame niveleuse	mm	300x1620	310x1760
PRESTAZIONI PRESTATIONS			
Peso di trasporto con protezione operatore Poids de transport avec protection opérateur	kg	2750	3350
Peso operativo con protezione operatore Poids opératif avec protection opérateur	kg	2850	3450
Peso di trasporto con cabina Poids de transport avec cabine	kg	2900	3500
Peso di operativo con cabina Poids opératif avec cabine	kg	3050	3600
Forza di strappo al dente Force d'arrachement	daN	2620	3100
Forza di scavo Force de fouille	daN	1725	1950
Velocità di trasferimento Vitesse de déplacement	km/h	2.9/5.0	2.7/4.6
Pendenza superabile Rampe franchissable (pente max)	oltre % plus de %	100	100
Pressione specifica al suolo Pression au sol	kg/cm²	0.280	0.328



- 1** Comandi proporzionali su joystick. L'assenza di pedali aumenta il comfort dell'operatore. Commandes proportionnelles sûr joysticks. L'absence de pédales augmente le confort de l'opérateur.

- 2** Benna pollice (optional). Pouce de manutention (option).

Motore Stage V più potente della categoria
Moteur Stage V plus puissant de la catégorie

Protezione operatore o cabina chiusa riscaldata
Protection opérateur ou bien cabine fermée chauffée

Linea idraulica ausiliaria ad alta pressione standard + 2 supplementari optional
Ligne hydraulique auxiliaire à haut débit standard + 2 supplémentaires en option

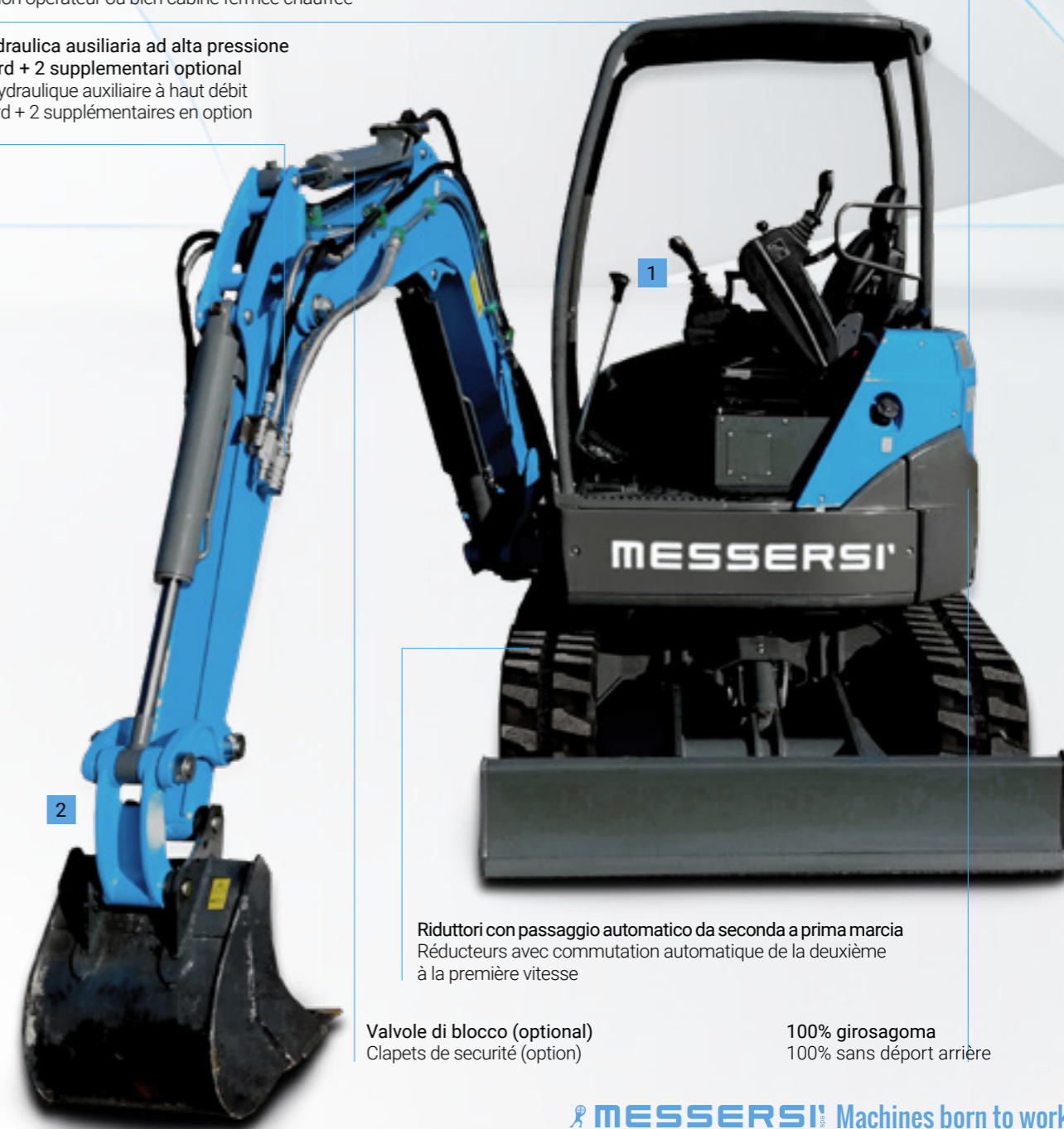

Riduttori con passaggio automatico da seconda a prima marcia
Réducteurs avec commutation automatique de la deuxième à la première vitesse

Valvole di blocco (optional)
Clapets de sécurité (option)

100% girosagoma
100% sans déport arrière